



AROMATAO Alabasterbrunnen

ATLANTIS

(Modell 43001 oder 13001)

Verbrauch: ca. 30 WATT

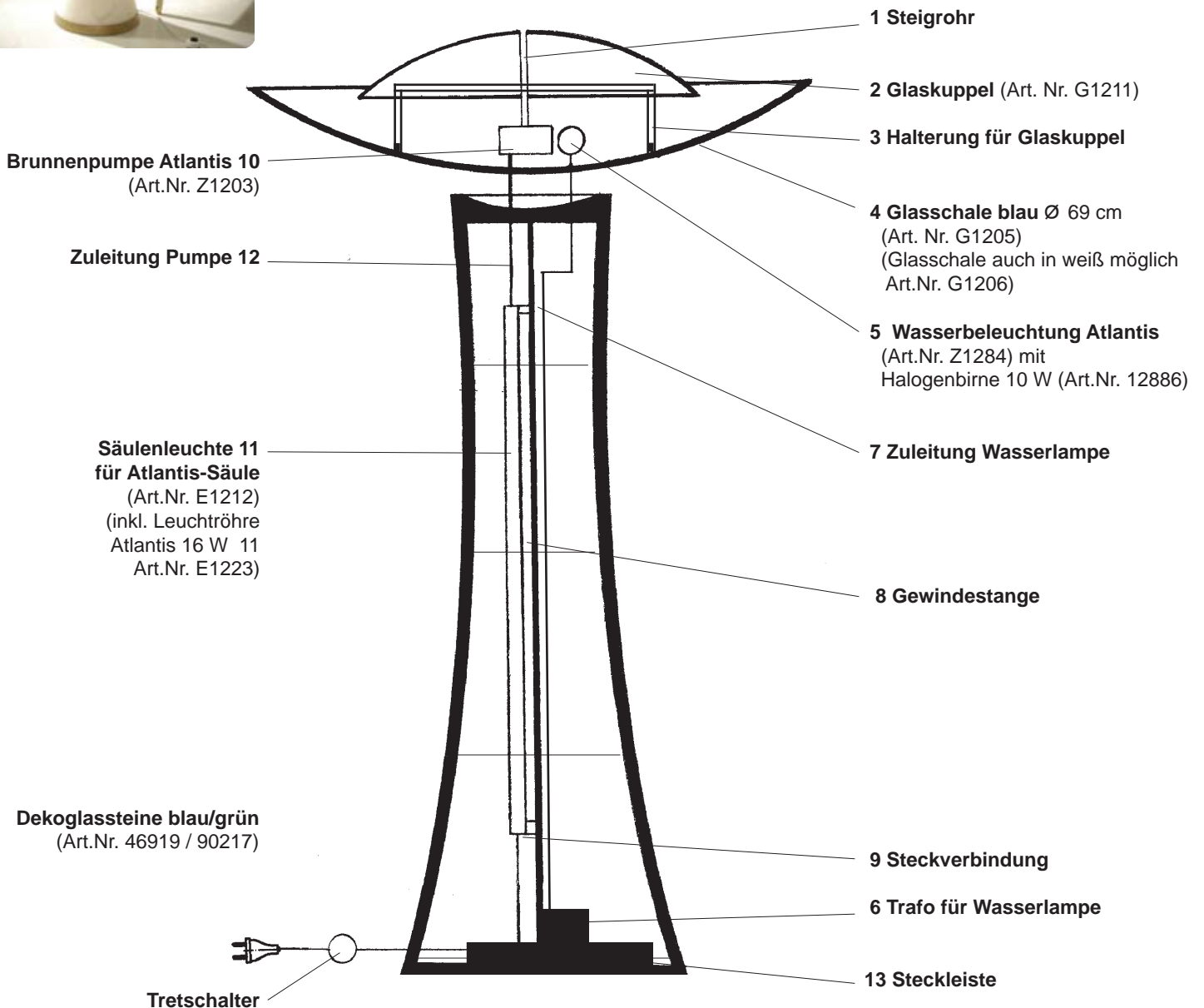

Das Gerät entspricht den EG-Richtlinien.

Skizze ① Gesamtaufbau ATLANTIS

beleuchtete Alabastersäule Typ Atlantis, Brunnenpumpe, blaue Glasschale mit einem Durchmesser von 69 cm und mundgeblasene, blaue - beleuchtete Glaskuppel, blau-türkise Dekoglassteine,

GESAMTHÖHE: 125 cm GEWICHT: 80 kg



AROMATAO Alabasterbrunnen

TOSCANA

(Modell 43310 oder 12901)

Verbrauch: **ca. 30 WATT**

Fassungsvermögen der Glasschale: **circa 6 Liter Wasser**

Glaskugel weiß ø 20,5 cm
(Art.Nr. 43310 / G1210)

Halogen-Toscana Lampe
5 Watt (12913)
Glashülle
(12913 mit G0005)

**Toscana Brunnenpumpe
mit Beleuchtung**
(Art.Nr. 43311 / 12914)

Gewindestange

**Piccolino
Säulenbeleuchtung**
70 cm, 11 Watt (Art.Nr. E1206)

Zuleitung für Leuchtröhre

Trafo

Steckdose innen

Dekoglassteine blau/grün
(Art.Nr. 46919 / 90217)

31

34

33

21

15

16

19

17

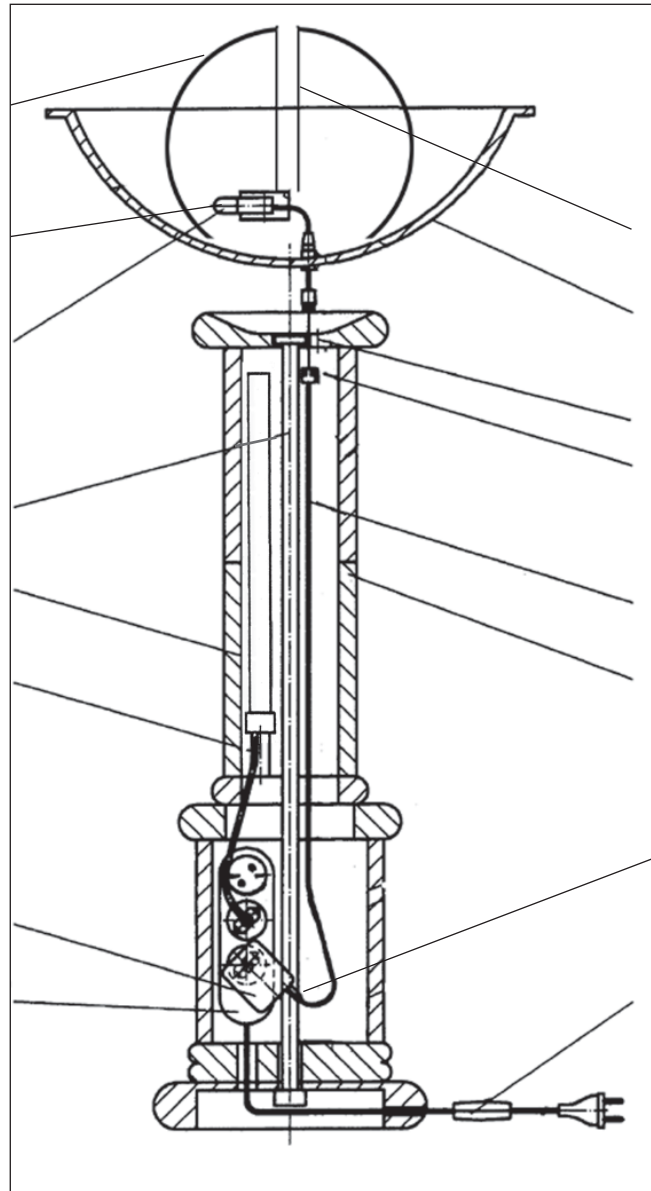

32 **Steigrohr mit Stöpsel**
(Z1286)

8 **Glasschale mit 1 Bohrung**
(Art.Nr. 43313 / G1201)

11 **Öffnung**

25 **Steckverbindung**

10 **Zuleitung Pumpe**

1 **Alabastersäule**
Pos. 1 - 7
(siehe Skizze 2 auf Seite 2)

26 **Steckverbindung**

20 **Steckerzuleitung mit
Schalter**

Skizze ① **Gesamtaufbau TOSCANA**

zweistufige, beleuchtete Alabastersäule, Brunnenpumpe, matt-weiße Glasschale mit einem Durchmesser von ca. 48 cm und mundgeblasene weiße, beleuchtete Glaskugel, blau-türkise Dekoglassteine

GESAMTHÖHE: 112 cm GEWICHT: 70 kg PAKET-MAßE: 79,5 x 60 x 75 cm



Das Gerät entspricht
den EG-Richtlinien.

AROMATAO Microvernebler auf Alabastersäule

AVALON auf Säule (mit Alabastersäule Art.Nr. 46050 / 12801)

AVALON auf Säule mit sanftem Farbwechsler

(Art.Nr. 12802 s.o.)

Verbrauch: ca. 60 WATT für Microvernebler AVALON Fassungsvermögen der Glasschale: circa 6 Liter Wasser.
 AVALON Microvernebler zerstäubt mit Ultraschall-Technik Wasser und erzeugt dadurch Wasserdampf. Dieser Dampf ist absolut ohne chemische Zusätze! AROMATAO Microvernebler- jeweils mit Fernbedienung.

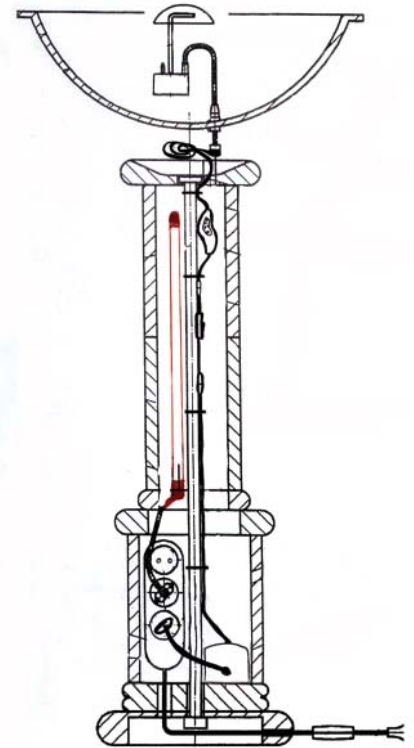
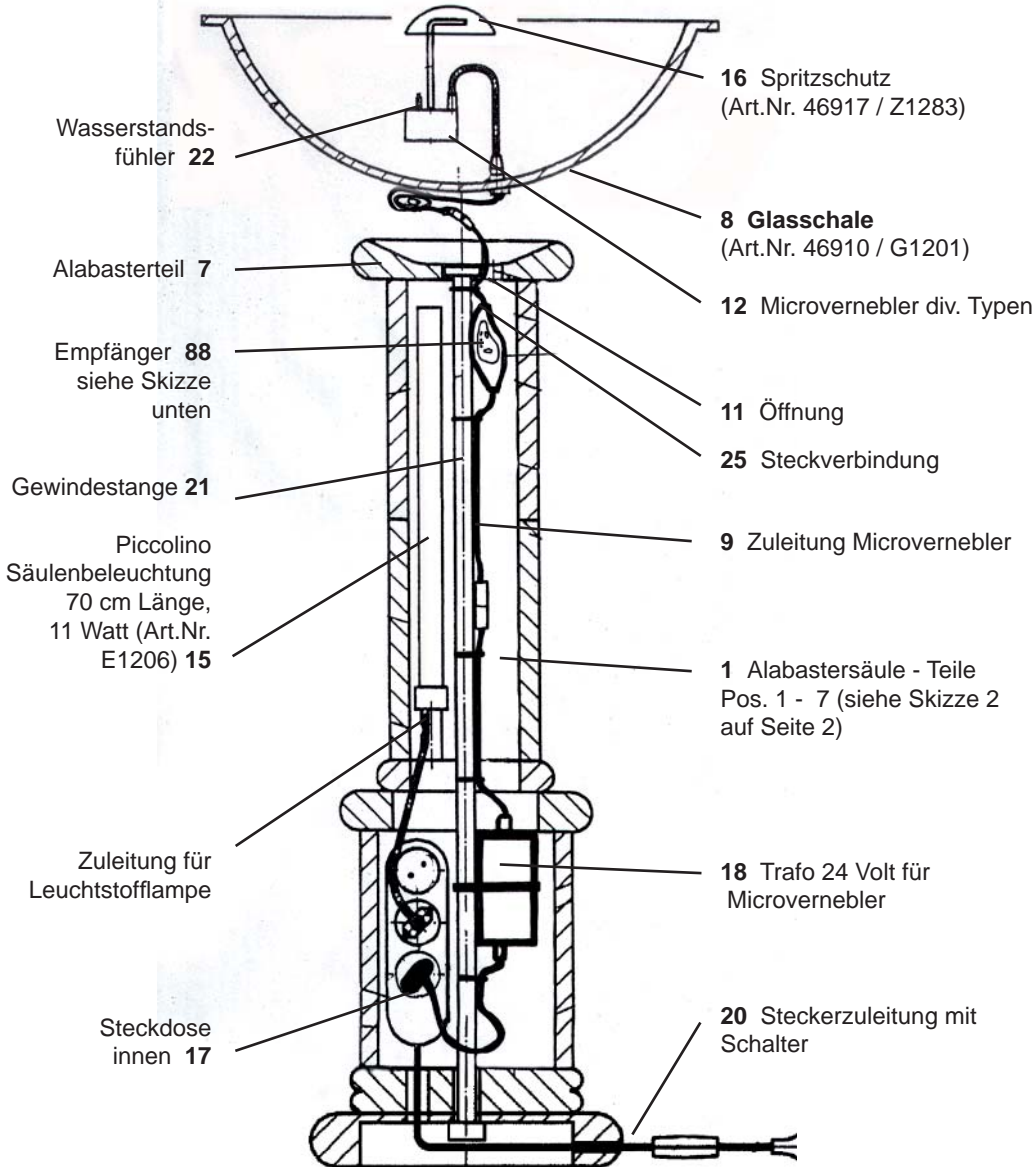

Skizze (1b) Gesamtaufbau von AVALON auf Säule mit sanftem Farbwechsler Art.Nr. 12802

Empfänger 88 eingebaut (nicht sichtbar)



Skizze (1a) Gesamtaufbau von AVALON auf Säule - Art.Nr. 46050 /

Dekoglassteine blau-grün (Art.Nr. 46919 / G1292)



Das Gerät entspricht den EG-Richtlinien.



Wasserwechsel

Bei Wartungsarbeiten gilt: Netzstecker ziehen!

1. Wasserwechsel

Wasser nimmt Staub- und Schmutzpartikel der Luft auf. Dies ist neben der Luftbefeuchtung ein weiterer guter Grund, Zimmerbrunnen zu benutzen; es findet also auch eine Reinigung der Atemluft statt. Je nachdem, wo sich Ihr Brunnen befindet - in einer Wohnung mit frischer Alpenbergluft oder direkt mitten in einer Stadt - ist natürlich auch das Wasser unterschiedlich im Verschmutzungsgrad.

Als Mittelwert empfehlen Ihnen, einen Wasserwechsel mindestens alle vier Wochen vorzunehmen. Diesen Wasserwechsel am besten kombiniert mit einer Grundreinigung der Pumpe, Glasschale und der im Wasser befindlichen Dekorationen. Zwischendurch gießen Sie Wasser nach, da ja ständig Wasser verdunstet.

* Tipp: Circa 5 Stunden bevor Sie Ihren Brunnen säubern möchten, empfehlen wir eine Reinigung mit Essig. Einfach einen Schuß Essig bzw. Essigessenz (oder natürl. Citronensäure v. Drogeriemarkt) dem Wasser zugeben und einige Stunden damit laufen lassen. Alle Kalkablagerungen sind dann bereits entfernt. Nun das verschmutzte Wasser komplett auswechseln; siehe auch "Reinigung der Unterwasserpumpe" auf Seite 2 - Punkt Nr. 2).

Changing Water

Bringing into service: Before doing any maintenance work, please first pull the power supply plug out of the socket!

CHANGING WATER

Aside from humidifying the air, another good reason for using indoor water fountains is that the water absorbs dust and dirt particles, thereby cleaning the air that you breathe. The location of a fountain in your home – whether you reside in the city or in the countryside – will naturally also affect the level of pollution in the water, and the frequency by which the water will need to be changed.

On average, we recommend that you change the water at least every four weeks. It is also best to combine



Positives Raumklima

Prof. Griffon, Mitglied der französischen, pharmazeutischen Akademie, untersuchte die Reinheit der Luft. Mit Hilfe eines Zerstäubers wurden verschiedene ätherische Öle versprüht. Man bestimmte vorher und nachher die Vitalität der Krankheitskeime. Bereits nach 30 Minuten ließen sich nur noch vier der ursprünglich 210 verschiedenen Bakterien nachweisen, wobei sämtliche Schimmelpilze und Staphylokokken-Kulturen vernichtet waren. Ein Beweis von vielen, dass 100 % naturreine ätherische Öle ein vorzügliches Mittel zur Desinfektion der Luft darstellen.



Ersatzteile-Liste für AROMATAO Brunnen

Artikel-nr.	Name/Bezeichnung	EUR brutto
Toscana Alabasterbrunnen		
12913	Halogen-Toscana Lampe 5 watt	3,11 €
G0005	Glashülle für Toscana Lampe	4,95 €
Z1286	Steigrohr mit Stöpsel f. Toscana	18,45 €
G1201	Glasschale für Toscana+Avalon	75,90 €
G1210	Glaskugel für Toscana	137,00 €
12914	Brunnenpumpe Toscana (mit Beleuchtung + Steigrohr)	40,65 €
Avalon Alabaster Microvernebler		
12886	Halogen-Stiftsockellampe 10 Watt	3,11 €
G1201	Glasschale für Toscana+Avalon	75,90 €
Z1282	Wasserlampe mit Trafo	23,60 €
Z1283	Halter und Spritzschutz	10,26 €
Z1279	Microvernebler mit weißem Licht	41,00 €
Z1280	Microvernebler mit Farbwechsler	58,00 €
Z1281	Microvernebler m. Kabeldurchführung (separate Version)	41,20 €
12876	VE Glasersatzmembrane für alle Microvernebler neu	24,80 €
12874	VE Ersatzmembrane für alle Microvernebler	16,50 €
Atlantis		
G1206	Glasschale weiß f. Atlantis *	276,00 €
G1205	Glasschale blau f. Atlantis *	276,00 €
G1211	Glaskuppel weiß für Atlantis	276,00 €
Z1284	Atlantis Wasserbeleuchtung	113,05 €
Z1203	Brunnenpumpe Atlantis	113,00 €
Einzelteile - Brunnen		
12830	Alabastersäule PUR für Avalon/Toscana (mit Elektrik)	1.130,00 €
12831	Alabastersäule Ersatzteil Boden	195,00 €
12832	Alabastersäule Ersatzteil Doppelring unten	153,00 €
12833	Alabastersäule Ersatzteil Zwischenstück (Teil 3)	195,00 €
12834	Alabastersäule Ersatzteil Doppelring Mitte	153,00 €
12835	Alabastersäule Ersatzteil Schmale Säule	195,00 €
12837	Alabastersäule Ersatzteil Zwischenstück (Teil 7)	153,00 €
E1206	Picolini Säulenbeleuchtung	49,90 €
G1292	Dekoglassteine blau / grün	15,50 €
12010	Absaugpumpe für Brunnen	41,00 €

Lieferzeit: sofort, größere Mengen bitte nach Absprache *Für Glasschale ATLANTIS: zusätzliche Berechnung von Speditionskosten
 Zahlungsbedingungen: 30 Tage netto

* Die Preise sind gültig bis zum 31.12.2010 inkl. MwSt. (siehe Allg. Geschäftsbedingungen).